

K R O N O S

finnische Spatenrolleggen

Preisliste

gültig ab 25. Januar 2018

Alleinimport Deutschland:

Brüggemann

Landmaschinen - Import
D-49565 Bramsche-Hesepe
Industriestr. 3

Telefon: 05461/3583 · Telefax: 05461/1063
e-mail: brueggemann-hesepe@t-online.de
www.brueggemann-landmaschinen.de

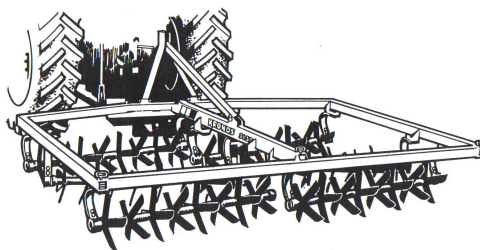

Typ 3150

3 Messerreihen, lange Messer,
Doppel-Kugellagerausführung,
gefederte Messerwellen

Arbeitsbreite	3,15 m
Gesamtbreite	3,40 m
Unterenkerzugwelle	Kat. 2
Gewicht o. Zusatzgewichte, ca.	600 kg
Kraftbedarf, ca. KW/PS	52/70

Typ 3150

Preis, €	7.880,00
Frachtkostenanteil, netto, €	250,00

Striegel mit gef. Haltern, €	750,00
Rohrpackerwalze 470 mm mit Haltern, €	2.220,00

Krümlerwalze auf Anfrage. Alle Preise + Mwst.

Typ 4200

3 Messerreihen,
lange Messer,
Doppel-Kugellagerausf.,
gefederte Messerwellen,
3-teilig hydr. klappbar

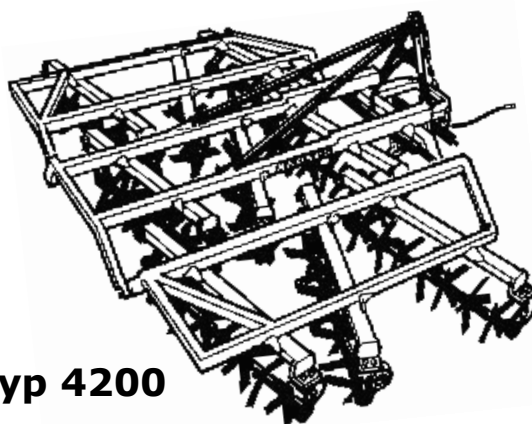

Typ 4200

Arbeitsbreite	4,20 m
Transportbreite	2,25 m
Unterenkerzugwelle	Kat. 2
Gewicht, ca.	1.200 kg
Kraftbedarf, ca. KW/PS	81/110

Preis, €	14.990,00
Frachtkostenanteil, netto, €	300,00

Striegel mit gef. Haltern, €	1.270,00
------------------------------	----------

Krümlerwalze auf Anfrage. Alle Preise + Mwst.

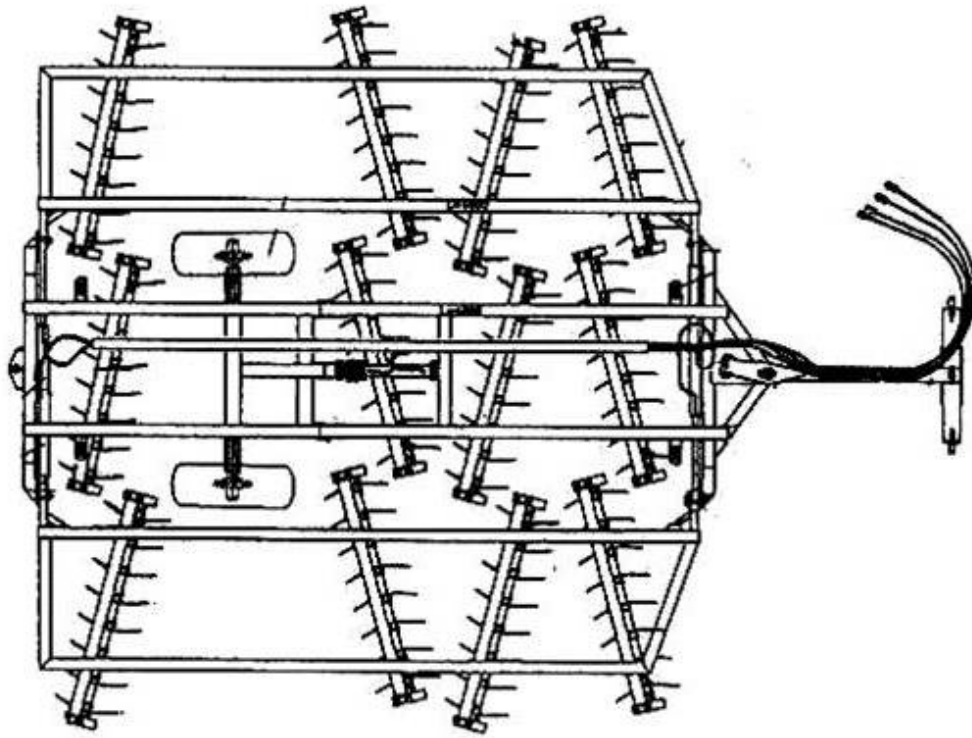

Typ 4150 H + 4900 H

4 Messerreihen, lange Messer, Doppel-Kugellagerausführung, gefederte Messerwellen, 3-teilig hydr. klappbar, Fahrgestell vor 4. Messerreihe, mech. Tiefenbegrenzer, hintere Anhängerkupplung, Bereifung 11.5/80-15

	Typ 4150 H	Typ 4900 H
Arbeitsbreite	4,15 m	4,90 m
Transportbreite	2,25 m	2,45 m
Unterlenkerzugdeichsel	Kat. 3	Kat. 3
Gewicht, ca.	1.900 kg	2.065 kg
Kraftbedarf, ca. KW/PS	95/130	104/140
Preis, €	23.500,00	25.300,00
Frachtkostenanteil, netto, €	500,00	500,00
Striegel mit gef. Haltern, €	1.380,00	1.440,00
Rohrpackerwalze 470 mm mit Haltern, €	4.530,00	4.620,00
1 Paar Stützräder 200/60 14.5, €	1.372,00	1.372,00
Krümlerwalze auf Anfrage.		Alle Preise + Mwst.

Allgemeine Hinweise und Lieferbedingungen

1. Mit Erscheinen dieser Preisliste verlieren alle anderen Preisunterlagen ihre Gültigkeit.
2. In den genannten empf. Richtpreisen ist die gesetzliche **Mehrwertsteuer nicht enthalten.**
3. Verkauf und Lieferung erfolgt zu meinen, Ihnen bekannten Lieferungs- und Zahlungsbedingungen.
4. Zahlenangaben über technische Daten und Gewichte sind annähernd und unverbindlich.
Änderungen vorbehalten.
5. Vorschriftsmäßige Ausrüstung von Geräten bei Straßenfahrt beachten.
Bei Überbreite Sondergenehmigung beantragen oder Langfahrvorrichtung verwenden.
Beleuchtung anbringen.
6. Feldprobeaufträge werden wie Festaufträge geliefert und berechnet.
Lieferungen und Feldprobeaufträge gelten als vereinbart, wenn diese von mir schriftlich bestätigt wurden.
7. Die gelieferte Ware bleibt bis zur restlosen Bezahlung mein uneingeschränktes Eigentum.
Gerichtsstand Osnabrück.